

Copyright © 2013 by Academic Publishing House *Researcher*

Published in the Russian Federation  
International Naval Journal  
Has been issued since 2013.  
ISSN 2411-3204  
Vol. 1, №1, pp. 4-10, 2013

DOI: 10.13187/inj.2013.1.4  
[www.ejournal37.com](http://www.ejournal37.com)

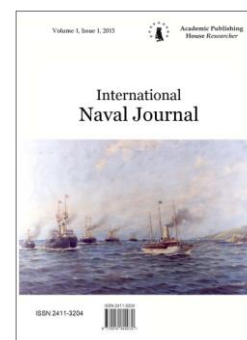

## Articles and Statements

UDC 94(436).08

**The Austro-Hungarian Navy and the Spanish-American War of 1898**

Rene Greger  
Nicholas W. Mitiuckov (translation and commentary)

Independent investigator, Germany

**Abstract**

Translates R. Gregera article published in the journal "Warship International" (№ 1, 1980).  
Jobs provided with comments, corrections and additions.

**Keywords:** Austria-Hungary; fleet; the Spanish-American War; naval cooperation.

По настоящий день никто не мог и предположить, что что-то может связывать к.и.к. Кригсмарине и испано-американскую войну, помимо появления 3 июля 1898 г. небольшого броненосного крейсера "Kaiserin und Königin Maria Theresia" у Сантьяго\*. В тот день австро-венгерский крейсер стал практически участником сражения, поскольку на броненосце "Indiana" его идентифицировали как испанца и буквально в самый последний момент осознали свою ошибку. И это все притом, что миссия крейсера в тот день вовсе не была тайной за семью печатями. Он прибыл туда по требованию немецкого консула в Сантьяго-де-Куба, чтобы эвакуировать всех европейцев-нейтралов, поскольку американцами и инсургентами планировался совместный штурм города. Вызванный всего за день до сражения, крейсер, к сожалению, прибыл под Сантьяго как раз в тот момент, когда два испанских крейсера "Vizcaya" и "Cristóbal Colón" пытались уйти от преследователей, и сражение все еще продолжалось. После детального осмотра, адмирал Семпсон на броненосце "Indiana" разрешил кораблю зайти в порт и эвакуировать 80 австрийских и немецких граждан. После всего этого "Maria Theresia" покинула Сантьяго и направилась в Порт-Ройял (Ямайка) и оставалась в Вест-Индии вплоть до конца войны. Крейсер возвратился в Полу лишь 13 декабря 1898 г.

Присутствие "Maria Theresia" в Карибском море в ходе всей войны (крейсер отбыл из Полу в Вест-Индию 9 мая 1898 г.) вполне могло бы сойти за обычную дипломатическую процедуру. Однако, сегодня, в свете новых фактов, найденных в архиве Шкоды в Чехословакии, можно утверждать, что Австро-Венгерская монархия более действенно поддерживала своего традиционно лучшего друга королевскую Испанию.

Политическая напряженность, которая последовала за взрывом броненосца "Maine" 15 февраля 1898 г., привела к мобилизации испанского флота в водах метрополии. В начале марта все пригодные к выполнению боевых задач броненосные крейсера и новые эскадренные миноносцы были сконцентрированы в Картахене. Среди них был и недавно построен-

\*Испанский флот не скрывал факт сотрудничества с Австро-Венгрией. Уже в 1898 г. журнал "Revista-GeneraldelMarina" публикует описание 150-мм орудия Шкоды для броненосца "Vitoria" [2].

ный в Италии крейсер "Cristóbal Colón", несмотря на то, что на нем до сих пор не установили главный калибр – две 254-мм (10") пушки. Эти орудия признали бесполезными, и крейсер все еще не получил им замену. Схожая ситуация наблюдалась и в Ла Сене (Франция), где самый большой испанский корабль (броненосец "Pelayo") и два совершенно устаревших бронированных фрегата ("Numancia" и "Vitoria", построенные в конце 1860-х) проходили модернизацию\*. Фактически работа на всех трех кораблях завершилась еще в конце февраля, но они до сих пор простаивали из-за отсутствия артиллерии. Старая "Vitoria" вышла на ходовые испытания 9 февраля и в начале марта ее отправили в Картахену, в то время как прибытие остальных двух броненосцев ожидалось намного позже. "Vitoria" и "Numancia" пришли в Кадис в апреле, все еще ожидая перевооружения, и вошли в состав 3-й Атлантической эскадры адмирала Баррасы, в которую также включили крейсер "Lepanto" и пока еще недостроенный броненосный крейсер "Cardenal Cisneros"†.

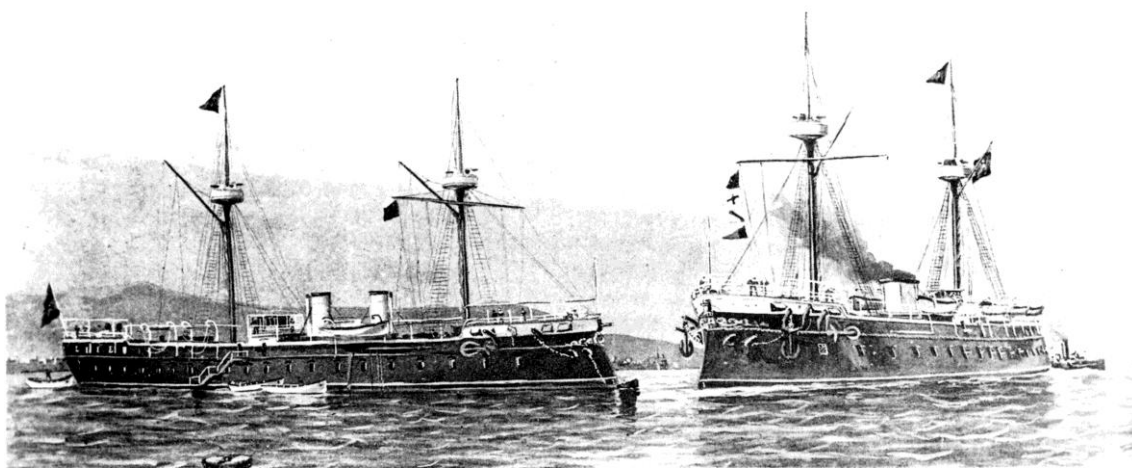

Броненосцы "Vitoria" (слева) и "Numancia" (справа) после перестройки 1898 г.

Таким образом, на бумаге сильный Испанский флот обладал большим количеством кораблей, заканчивающихся постройкой или модернизацией, но фактически испытывал жесточайший дефицит вооружения. Испанское военно-морское командование знало, что модели орудий, произведенные на единственном местном заводе "Hontoria", были устаревшими и неэффективными. И естественно, руководство флотом искало лучшую корабельную артиллерию за рубежом вплоть до начала войны. Но их усилия были тщетными. Из-за недостатка денег нельзя было закупить достаточного количества ни кораблей, ни вооружения. Единственное чего удалось добиться, это купить в Германии три лайнера для последующей их переделки во вспомогательные крейсера‡, а вся закупленная корабельная артиллерия была австрийского происхождения.

Возможности Австро-Венгерской монархии, для помощи испанским ВМС также были весьма ограниченными. Орудийный завод Шкоды всего за несколько лет до того начал производство собственной корабельной артиллерии, и первые опытные образцы 15-см и 12-см

\* "Pelayo" не разуоружили, с него лишь демонтировали часть броневой защиты, поэтому он принял участие в войне со старой артиллерией и без этого бронирования каземата средней артиллерии. Что касается "Vitoria" и "Numancia", для них была заказана и изготовлена артиллерия фирмы "Hontoria", но поскольку "Vitoria" из-за технического состояния укомплектовать в короткие сроки не представлялось возможным, ее артиллерию демонтировали и пустили на вооружение вспомогательных крейсеров. Поэтому поиск нового вооружения для этого броненосца стал актуальной проблемой, которую удалось решить с австрийской помощью. Артиллерию "Numancia" так и не изготовили в полном объеме [3, 4].

† Фактически в компанию вступила лишь "Vitoria" и то лишь номинально. "Numancia" всю войну находилась в полностью небоеспособном состоянии, достраивавшийся "Lepanto" флот принял лишь после войны [5]. "Cardenal Cisneros" вошел в строй лишь много лет спустя [6].

‡ Вспомогательные крейсера "Rápido", "Patriota" и "Meteoro" [7].

орудий покинули завод соответственно в апреле и июле 1897 г. Однако в конце марта 1898 г. Австро-Венгерское Военное министерство проинструктировало Шкоду принять испанские заказы и дать им высший приоритет, который был даже выше заказов выданных по собственно Австрийскому флоту. В это время на заводе находились в производстве следующие орудия:

- 15см/L40 орудия № 16-31, заказанные в октябре 1896 г. для нужд австрийских приморских фортов (Heeresverwaltung);
- 12см/L40 орудия № 6-9, заказанные в сентябре 1896 г. для крейсера "Zenta";
- 7см/L42\* орудия № 14-23, заказанные в январе 1898 г. на нужды к.и.к. Кригсмарине;
- 4,7см/L44 орудия № 161-180, заказанные в июне 1897 г. на нужды к.и.к. Кригсмарине.

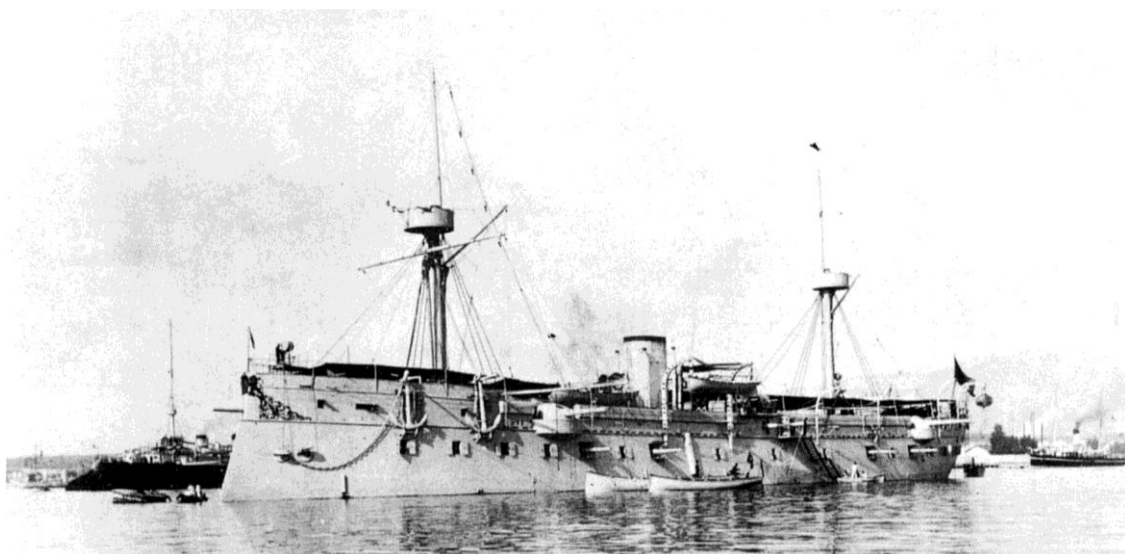

"Numancia" в Тулоне после перестройки и перевооружения

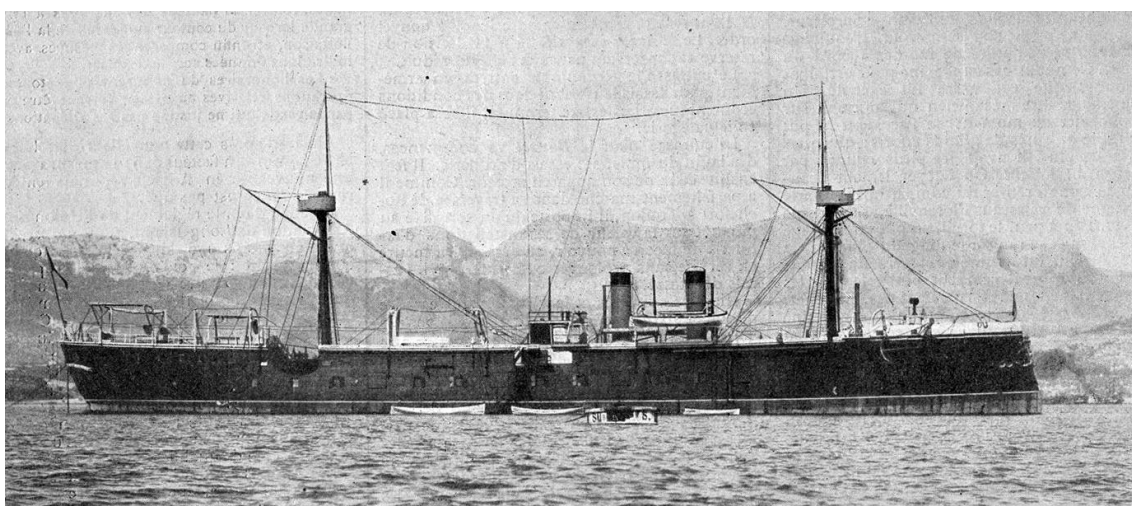

"Victoria" после перестройки и перевооружения

Испанский ВМФ остро нуждался во всех этих пушках и просил об их немедленной поставке, поскольку начало войны ожидалась буквально со дня на день. К сожалению, не все 15-см пушки были в стадии завершения, и поэтому только шесть (№ 16-21) из них смогли

\* Фактический калибр этих орудий составлял 66 мм.

отправить вместе с остальной партией, покинувшей завод Шкоды 11 июня 1898 г.\* Поставка оставшихся 15-см пушек должна была последовать как можно скорее.

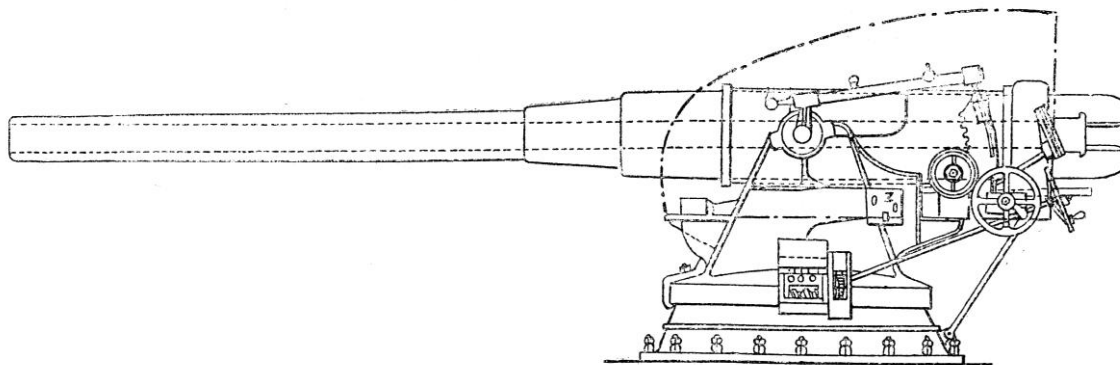

150-мм орудие Шкоды для броненосца "Victoria" [2]

"Кайзеровский и королевский" флот в апреле 1898 г. разместил у Шкоды заказ, взамен проданных Испании. Двадцать 47-мм пушек, заказанных 13 апреля, поставили 23 ноября 1898 г. (№ 182-191) и 23 октября 1899 г. (№ 205-214). Десять 7-см пушек, заказанных 25 апреля 1898 г., поставили в течение 15 июня – 29 октября 1899 г. 25 апреля 1898 г. также сделали заказ на двенадцать 15-см пушек, которые поставляли военно-морскому флоту с 18 октября 1899 г. по 10 июля 1900 г. И, наконец, четыре 12-см пушки для многострадального крейсера "Zenta" заказали 27 апреля 1898 г. Последний случай как раз и доказывает всю серьезность австрийской помощи Испании†.

"Zent'y" спустили на воду 18 августа 1897 г., и первую половину ее главного калибра, четыре из запланированных восьми 12-см орудий, покинули фабрику Шкоды в Пльзене 25 ноября 1897 г. С этого времени крейсер должен был долгих 17 месяцев ожидать оставшиеся четыре 12-см орудия, поскольку заказанные для него пушки отправили Испании. Окончательное комплектование корабля отсрочили, и он должен был выйти на ходовые испытания без половины своей главной артиллерии. Новые пушки (№ 10-13) покинули ворота завода лишь 22 апреля 1899 г., и "Zent'y" довооружили 28 мая 1899 г.

Несмотря на то, что Габсбургская монархия поставила всю свою находящуюся в производстве корабельную артиллерию в Испанию, эта помощь имела сомнительную ценность, поскольку прибыла слишком поздно. Пушки отправили 11 июня 1898 г. и достигли они Испании лишь в июле после того, как результат войны уже решился. К этому времени крейсера адмирала Серверы утонули, а экспедиция адмирала Камары на Филиппины, в которую вошел броненосец "Pelayo" с его первоначальной, устаревшей артиллерией, отступила в Кадис 16 июня. Поэтому большая часть австрийских поставок пошла к кораблям, ожидавшим вооружения на кадисском арсенале. И, естественно, корабли не могли никак себя проявить в войне, закончившейся 18 августа.

Как же сложилась судьба пушек Шкоды, поставленных Испанскому ВМФ? Из двенадцати поставленных 15-см пушек, шесть отправили в июне 1898 г., а еще шесть оставили Шкоду в течение сентября–декабря 1898 г. Все эти орудия установили на старом броненосце

\* Явное нарушение режима нейтралитета Австро-Венгрией.

† Кроме того, накануне испано-американской войны испанский флот отчаянно пытался купить корабли за границей. Первые запросы исходили в мае 1896 г. из гамбургской фирмы "Moritz Magnus jun.", действовавшей как посредник при покупке оружия. Рукописная ремарка на этом письме говорит, что предусматривалась продажа старого 25-летнего фрегата "Radetzky" (II) за 1,4 млн. корон. В июле 1896 г. испанский вице-консул в Вене, Карлос Кардона (Carlos Cardona), предложил Австро-венгерскому правительству продать барбетный броненосец "Kronprinzessin Erzherzogin Stephanie" и два новых броненосца береговой обороны "Wien" и "Budapest", постройка которых как раз заканчивалась. Испанская комиссия прибыла в Полу, чтобы осмотреть корабли, но австро-венгерские власти вскоре сообщили, что продажа невозможна.

"Vitoria", к тому времени обращенному в учебно-артиллерийский корабль. Судьба 12см/L40 пушек неизвестна. Вспомогательный крейсер "Meteoro", (бывший лайнер "Северогерманского Ллойда" "Havel", 1891) был также поставлен в очередь, чтобы получить в Кадисе часть орудий, но этот корабль до окончания войны в августе так и не принял участия ни в одной из акций. Возможно, что четыре пушки Шкоды заменили более старые орудия Гонтория того же самого калибра где-то уже в ходе послевоенной перестройки\*.



Крейсер "Zenta"

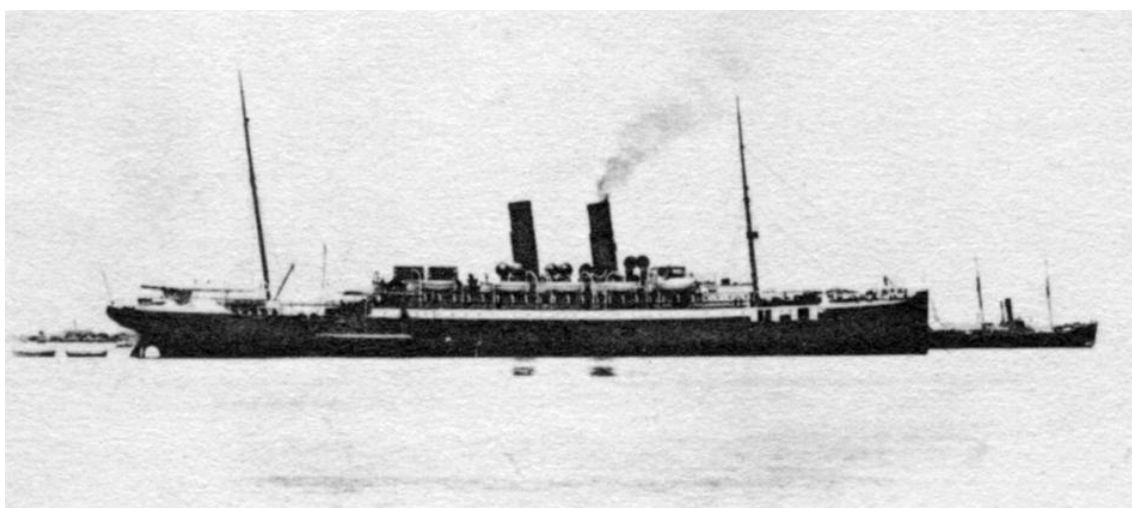

После исключения из состава флота крейсер "Meteoro" стал пароходом "AlfonsoXII"

Но с другой стороны, хорошо известны обладатели пушек Шкоды меньшего калибра. Канонерская лодка "Темегарио" получила шесть 7см/L42 и одну 47mm/L44 орудий Шкоды вместо ее старой артиллерии, состоявшей из двух 120-мм орудий Гонтория и четырех 57-мм пушек. Миноносец "Terrot" стал обладателем еще двух 7-см пушек во время ремонта сразу по окончании войны (этот корабль напал на американский вспомогательный крейсер "St. Paul" у Пуэрто-Рико 21 июня и в ходе боя был серьезно поврежден). Из шестнадцати полученных

---

\*Четыре 120-мм орудия Шкоды действительно были установлены на "Meteoro", но не вместо Hontoria.

от Шкоды 47-мм пушек 12 разместились на старом учебном корабле "Numancia", а четыре на "Vitoria". Другая канонерская лодка "NuevaEspana" (быв. "Veloz", 1889), и очень старый винтовой корвет "Princesa de Asturias" (1858, используемый как учебный корабль) получили оставшиеся 47-мм пушки.

Вот, пожалуй, и вся история австро-венгерской помощи испанскому военно-морскому флоту. И в заключении следует отметить, что ни одна из этих пушек так и не смогла выстрелить по врагу\*.

	15cm/L40 (12 шт)	12cm/L40 (4 шт)	7cm/L42 (10 шт)	4,7cm/L44 (20 шт)
Распределение австрийских орудий на испанских кораблях по Р. Гренеру				
Numancia				12
Vitoria	12			4
Meteoro		4		
Terror			2	
Temerario			6	1
NuevaEspana				1
Asturias				1
Всего	12	4	8	19
Распределение орудий на кораблях по "EstadoGeneralde la Armada" [8]				
Numancia			1	12
Vitoria	10			4
Terror			2	
Temerario			6	1
Asturias				1
Всего	10	0	9	18

### References

1. Greger R. The Austro-Hungarian Navy and the Spanish-American War of 1898 // Warship International. 1980. № 1.
2. Cañon Skoda de 15 cm. tiro rapido, montados recientemente en el acorazado "Victoria" // Revista General de Marina. 1898. T. 43. № 11. P. 645–655.
3. Anka A.A., Mitjukov N.V. Ispanskij bronenosec «Pelayo». SPb: Izd-vo «LeKo», 2004. 56 s. (ISBN 5-902236-11-8)
4. Mitjukov N.V., Pavlenko S.B. Ne vezet – tak ne vezet. Bronenoscy Armada Jespan'oly // Nauka i tehnika. 2009. № 11. S. 34–39.
5. Mitjukov N.V. Bronepalubnye krejsera tipa «Rejna Rehente». M.: Morskaja kolekcija, 2006. 32 s.
6. Anca Alamillo A. El crucero acorazado Cardenal Cisneros. [Madrid]: La espada y la pluma, 2004. 64 p.
7. Mitjukov N.V. «Kuban'» i drugie passazhirskie lajnery – budushhie vspomogatel'nye krejsera. M.: Morskaja kolekcija, 2006. 32 s.
8. Estado General de la Armada para el año de 1901. Madrid: Imprenta del Ministerio de Marina, 1901.

### Литература

1. Greger R. The Austro-Hungarian Navy and the Spanish-American War of 1898 // Warship International. 1980. № 1.
2. Cañon Skoda de 15 cm. tiro rapido, montados recientemente en el acorazado "Victoria" // Revista General de Marina. 1898. T. 43. № 11. P. 645–655.
3. Анка А.А., Митюков Н.В. Испанский броненосец «Pelayo». СПб: Изд-во «ЛеКо», 2004. 56 с. (ISBN 5-902236-11-8)

\*Не совсем корректное утверждение. Орудия Шкоды участвовали в марокканской войне.

4. Митюков Н.В., Павленко С.Б. Не везет – так не везет. Броненосцы Армада Эспаньолы // Наука и техника. 2009. № 11. С. 34–39.
5. Митюков Н.В. Бронепалубные крейсера типа «Рейна Рехенте». М.: Морская коллекция, 2006. 32 с.
6. Anca Alamillo A. El crucero acorazado Cardenal Cisneros. [Madrid]: La espada y la pluma, 2004. 64 p.
7. Митюков Н.В. «Кубань» и другие пассажирские лайнеры – будущие вспомогательные крейсера. М.: Морская коллекция, 2006. 32 с.
8. Estado General de la Armada para el año de 1901. Madrid: Imprenta del Ministerio de Marina, 1901.

УДК94(436).08

### **Австро-венгерский флот и испано-американская война**

Рене Грегер

Н.В. Митюков (перевод и комментарии)

Независимый исследователь (Германия)

#### **Аннотация**

Дается перевод статьи Р.Грегера, опубликованной в журнале "Warship International" (№ 1, 1980). Работа снабжена комментариями, исправлениями и дополнениями.

**Ключевые слова:** Австро-Венгрия; флот; испано-американская война; военноморское сотрудничество.